

6005-6201-3

Решение №3-23-87Р
от 13.04.1987г.

(2)

Лев. примен.
С-7029-5010

Справ. №
И-35-1753

Подп. и дата

Инд. № дудл.

Взам. инв. №

Подп. и дата

Инд. № подл.

√ Ra3,2 (√)

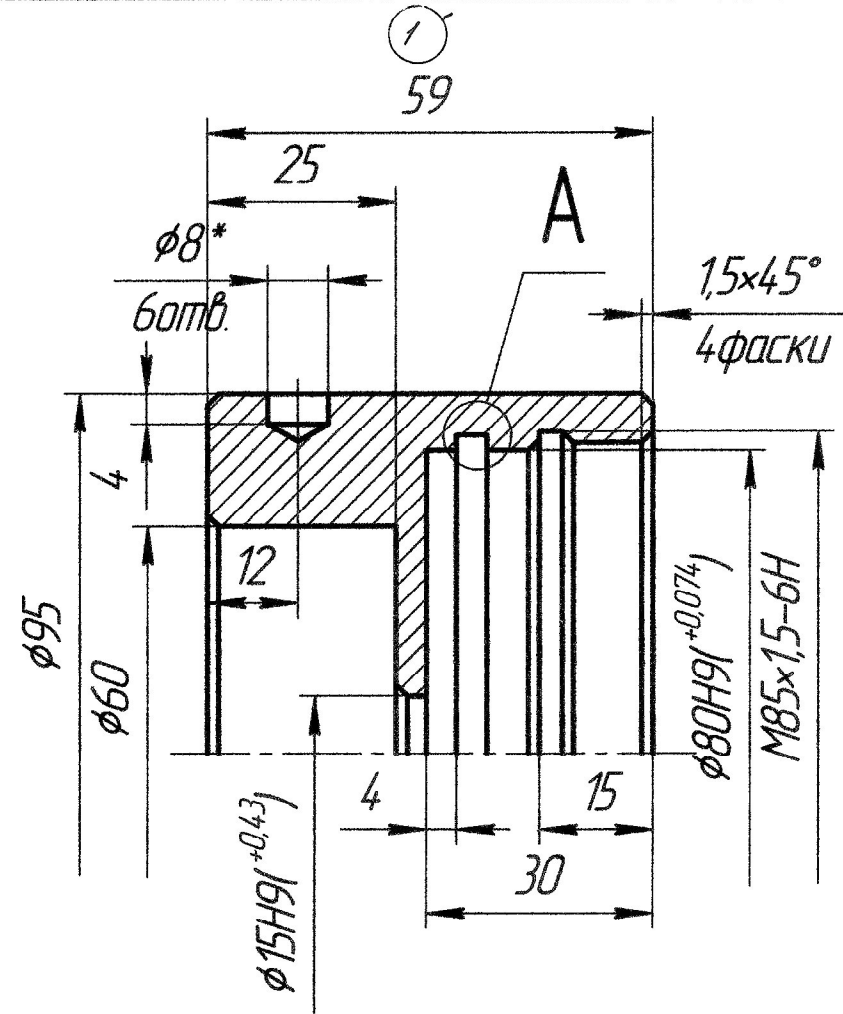

1. Закалить. Группа контроля 5 ОСТ 1 00021-78
2. Неуказанные предельные отклонения размеров, формы, расположения поверхностей – по ОСТ 1 00022-80
3. Проточка, фаски резьб – по ОСТ 1 00010-81
4. Биение поверхности Б относительно среднего диаметра резьбы не более 0,06мм
5. Покрытие: Ан. окс. н.хр. Т.Т. по ГОСТ 9.301-86
6. Материал-замениль: Д16 ГОСТ 4784-97
- 7*. Размер обеспечивается инструментом
8. Клеимить на бирке

A (5:1)

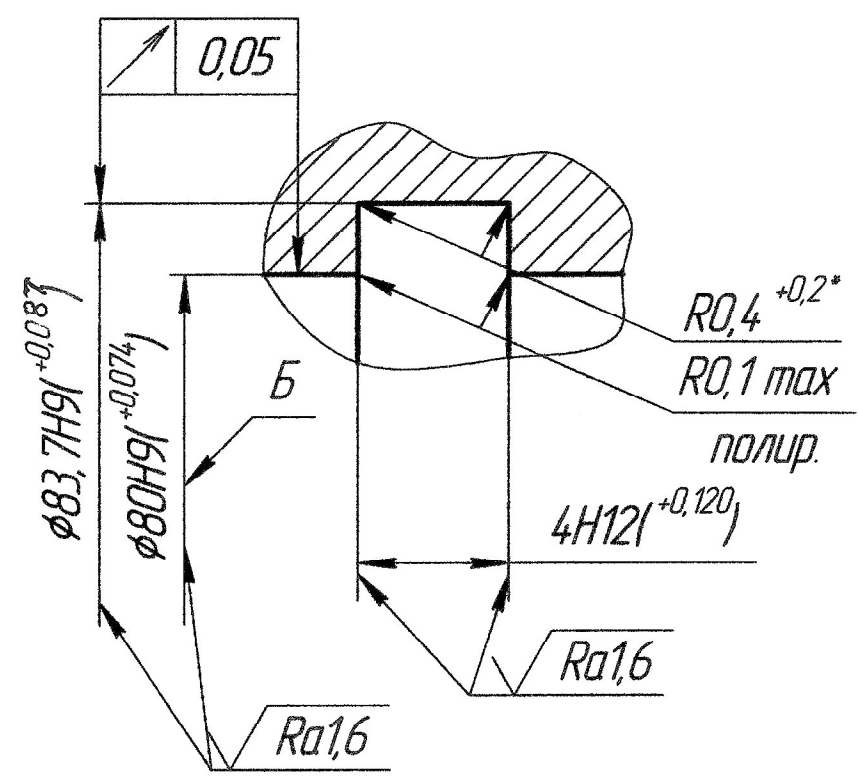

					С-7029-5009		
2	-	И-35-4162-2021	23.04.21		Лист	Масса	Масштаб
1	-	И-35-3328-2018	11.04.18		01		1:1
Изм.	Лист	№ док.	Подп.	Дата	<h1>Заглушка</h1> <p>Лист 1</p> <p>Листов 1</p>		
Разраб.	Литовинов						
Проб.	Щугаев						
Т.контр.	Харитонов						
Нач.биз.	Степаненко		08.04.11				
Н.контр.	Алексеева		15.04.11		<p>АК-8</p> <p>ГОСТ 4784-97</p>		
Утв.	Генков		06.04.11				

Копировал

Формат А3