

Д2.07-6 К-ДТ.01У

12,5 (✓)

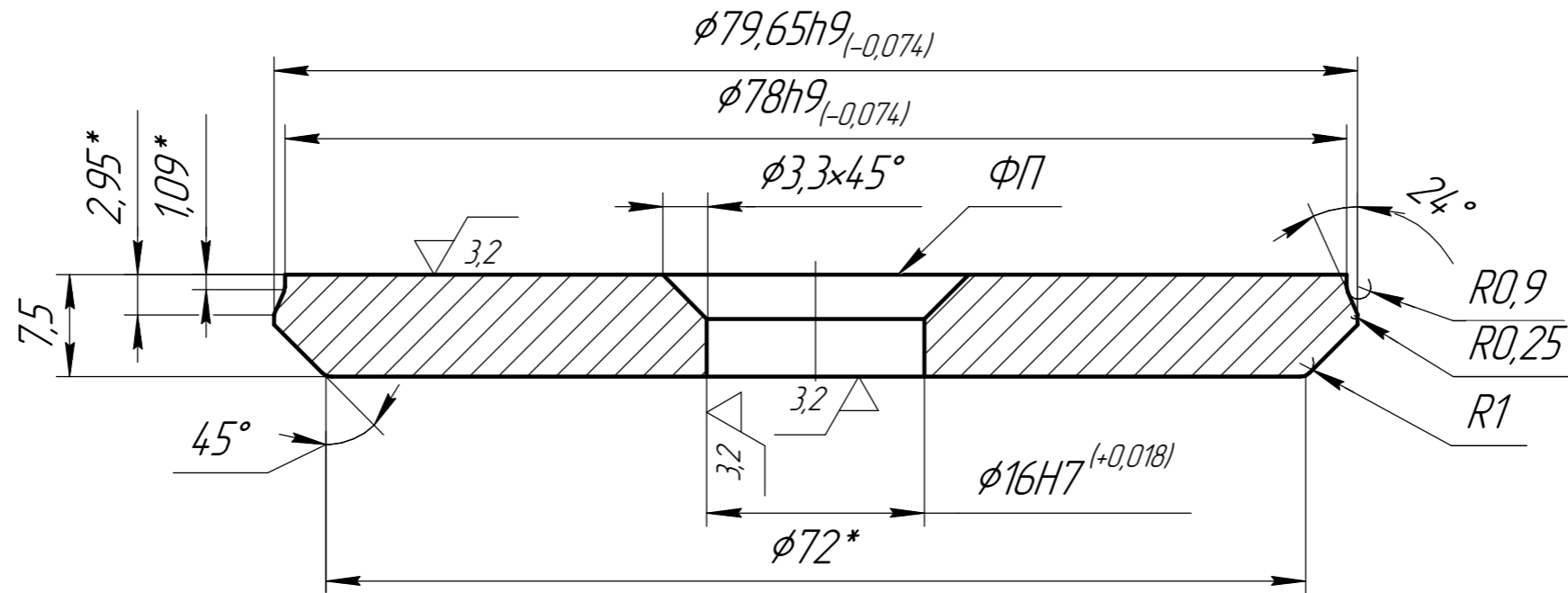

1. Неуказанные отклонения  $H14, h14, \pm \frac{IT14}{2}$ .
2. Снять заусенцы, притупить острые кромки (кроме УК): фаска макс. 0,5 мм x 45°.
3. \* Размеры для справок.

				<b>Д2.07-6 К-ДТ.01У</b>				
Изм.	Лист	№ докум.	Подп.	Дата	<b>Плунжер внутренний диск D80мм под M16</b>	Лит.	Масса	Масштаб
Разраб.	Попок И.Н.	ipro						2:1
Пров.						Лист	Листов	1
Т.контр.								
Н.контр.					<b>12X18H10T</b>			
Утв.								

Копировал

Формат А3

Перв. примен.

Справ. №

Подп. и дата

Инд. № д.ц.д.

Взам. инв. №

Подп. и дата

Инд. № подл.