

Д2.04-1К-ДТ.04У

12,5 (✓)

Перв. примен.

Справ. №

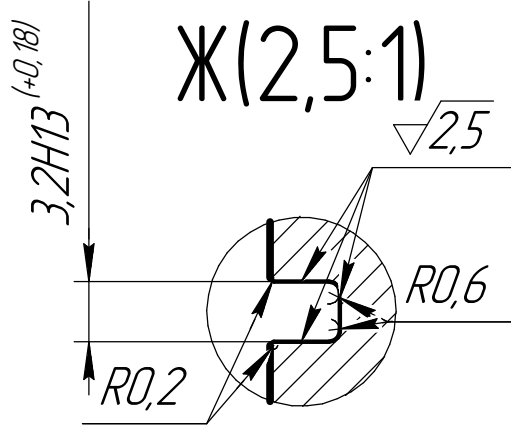
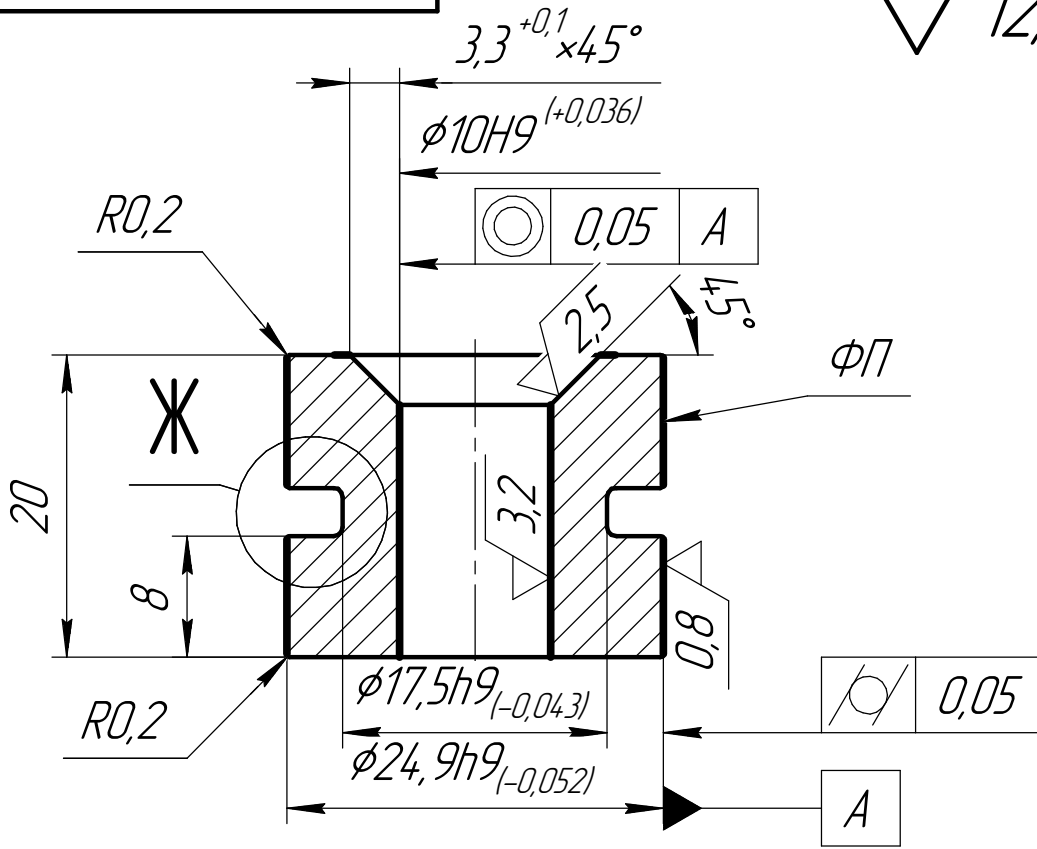

1. Неуказанные отклонения H14, h14,  $\pm \frac{IT14}{2}$ .

2. ФП - Функциональная поверхность: защитить от повреждений.

3. Снять заусенцы, притупить острые кромки: фаска макс. 0,5 мм x 45°.

Подп. и дата

Инд. № дробл.

Взам. инв. №

Подп. и дата

Инд. № подл.

Изм.	Лист	№ докум.	Подп.	Дата
Разраб.		Попок И.Н.	ipr	
Пров.				
Т.контр.				
Н.контр.				
Утв.				

Д2.04-1 К-ДТ.04У

Поршень  
10 x 25 мм

12X18H10T

Лит.	Масса	Масштаб
		2:1
Лист	Листов	1