

5 отв. $\phi 21^{+0.21}/2 \times 45^\circ$
 $\oplus 0,3 \text{ M}$ L M E B
 $\nabla \text{Rz } 32$
 L

A-A

B-B

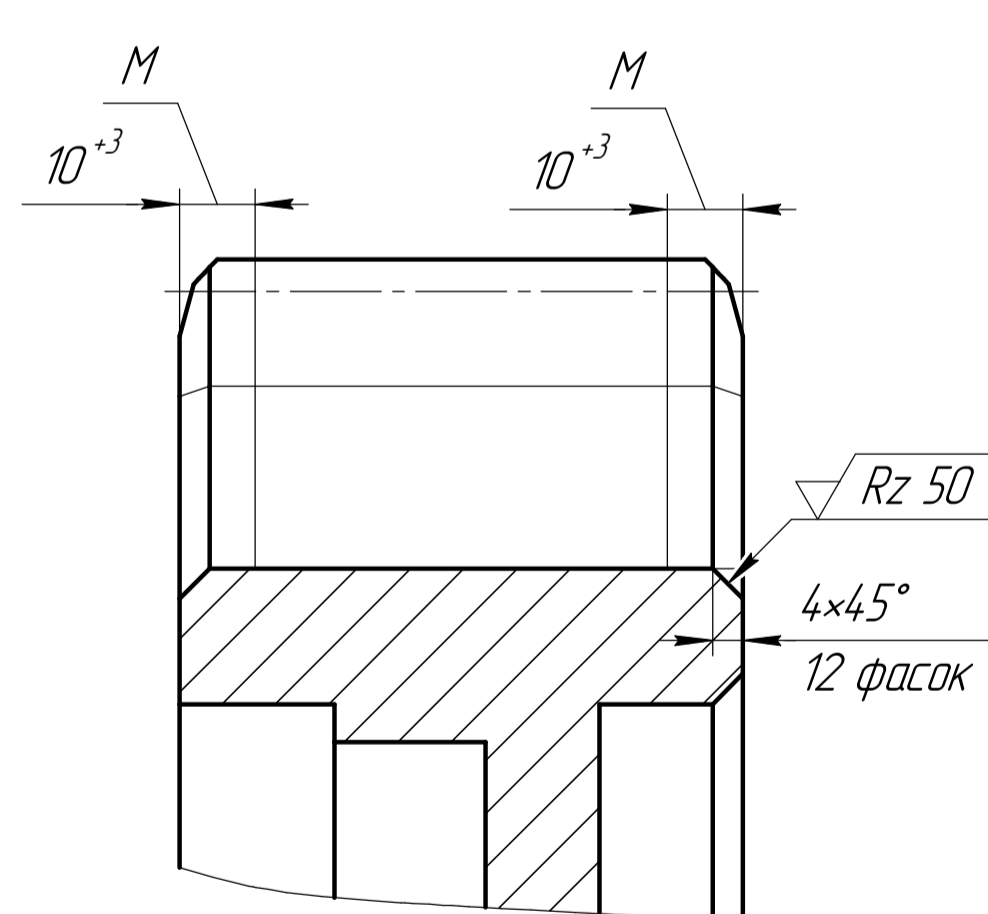
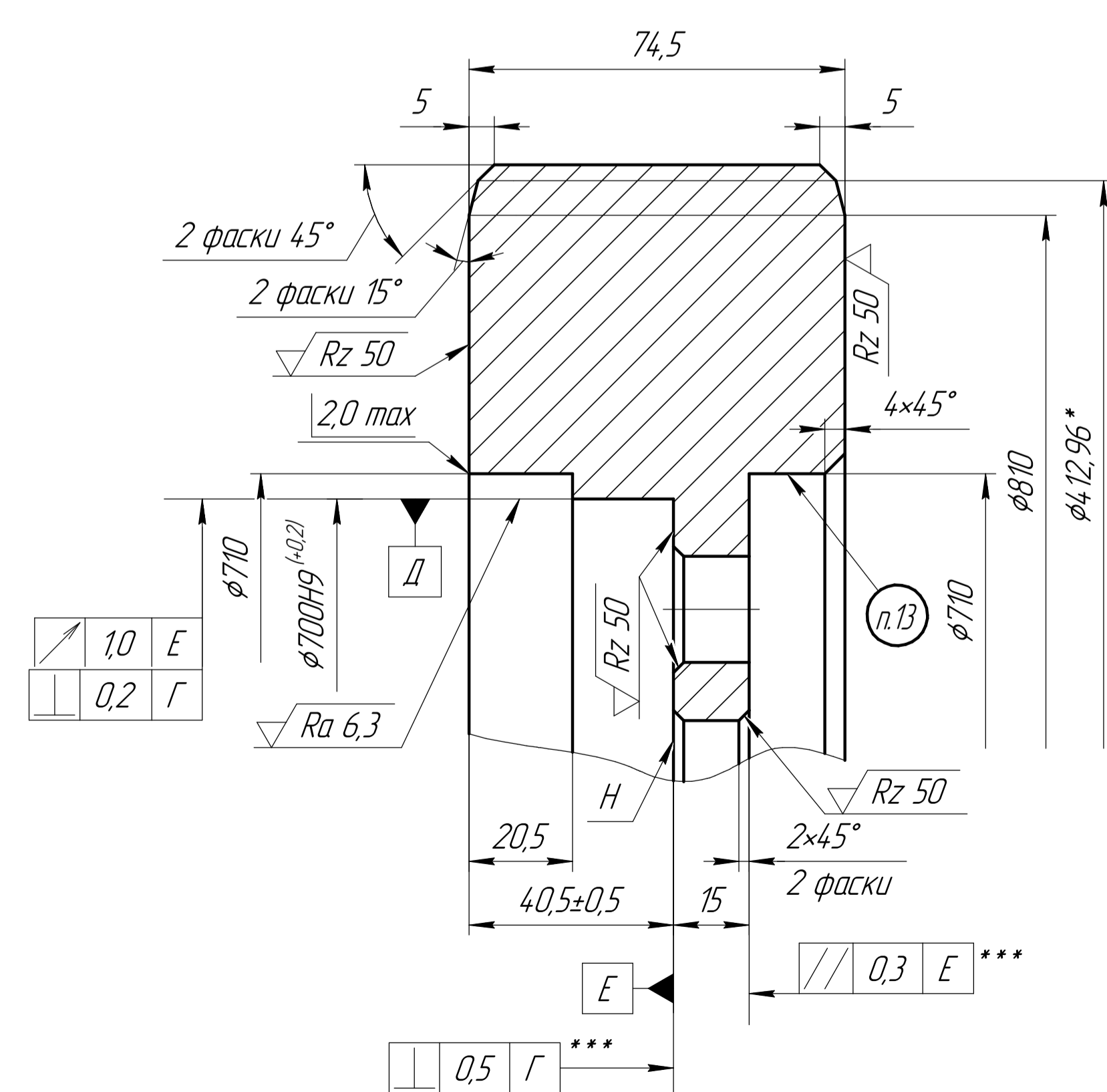

- 1 Допускается замена материала на сталь 45X, 45Г, 40Г ГОСТ 4543-2016.
- 2 285..321 НВ. Допускается в сердцевине снижение твердости до 269 НВ.
- 3 Термообработка поверхности И: ТВЧ 50..58 HRC; h 6,5⁻⁵ мм 45 HRC, кроме мест, обозначенных осью.
- 4 На участках Ж допускается переходная зона. На участках: К поверхности И и М - твердость факультативна.
- 5 Общие допуски по ГОСТ 30893.1: H14; h14; ± $\frac{1}{2}$.
- 6 Общие допуски формы и расположения - ГОСТ 30893.2 - К.
- 7 Общие допуски на угловые размеры и притупленные края по ГОСТ 30893.1 - v.
- 8 * Размеры для справок.
- 9 ** Размеры обеспеч. инструментом.
- 10 *** Контролировать от технологических баз.
- 11 Шероховатость поверхности И - $\nabla \text{Rz } 100$.
- 12 На поверхностях И допускаются срезы глубиной не более 0,5 мм, шириной не более 15 мм, длиной не более 75 мм на расстоянии не менее 15 мм друг от друга.
- 13 Поверхности Д, Е, Л консервировать по ГОСТ 9.014-78.
- 14 Покрытие - эмаль МС-17, желто-коричневая ТУ 6-10-1012-97 ТУ 2316-001-29346883-2001 без предварительной подготовки поверхности.
- 15 Маркировать ударным способом товарный знак завода-изготовителя, номер детали "Т365976М-01", шрифтом 8-Прз ГОСТ 26.008-85. Нечеткость маркировки не является браковочным признаком.

				Т365976М-01				
Изм.	Лист	№ док.	Подп.	Дата	Сегмент звездочки	Лист	Масса	Масштаб
Разраб.	Нефелов						11,21	1:1
Проб.	Филатов					Лист	Листов	1
Т.контр.								
Исполн.					Сталь 40X			
Утв.					ГОСТ 4543-2016			ООО "МИКОТ"
				Копировал		Формат А1		

Переб. размер. / Справ. № / Подп. и дата / Взам. инв. № / Инв. № вх. / Подп. и дата / Инв. № разраб.