

НДСА.064.01.04.00.18

√ Ra 12,5 (√)

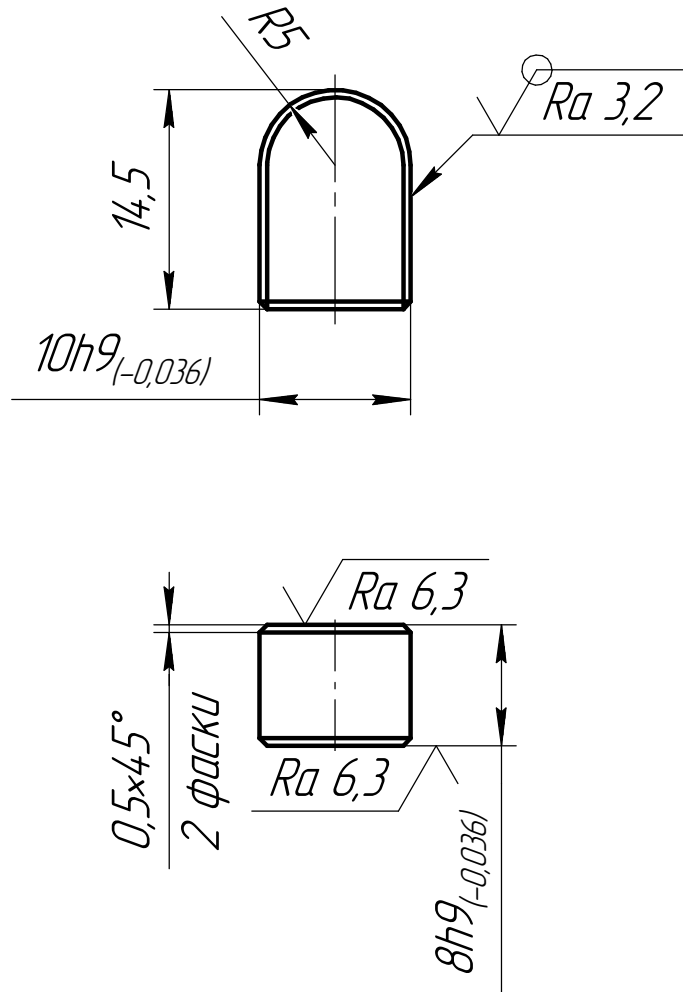

1 Общие допуски по ГОСТ 30893.1: H14, h14, ± IT14/2.

2 После механической обработки, промыть в обезжиривающем растворе. Наличие царапин и высохших разводов не допускается. После очистки голыми руками не прикасаться.

3 Поставка детали осуществляется в упаковке. Упаковка должна обеспечивать сохранность изделия от царапин и других механических повреждений.

НДСА.064.01.04.00.18

Изм.	Лист	№ докум.	Подп.	Дата
Разраб.		Талако		
Пров.		Бокарев		
Т.контр.				
Н.контр.				
Утв.		Горностаев		

Шпонка 3-10x8x16

Сталь 12X18H10E ГОСТ 5632-2014

Лит.	Масса	Масштаб
	0,01	2:1
Лист	Листов	1

АО "НПП "ЭСТО"