

A.15.01.01A.00.72

Перв. примен.

Справ. №

Подп. и дата

Инв. № дубл.

Взам. инв. №

Подп. и дата

Инв. № подл.

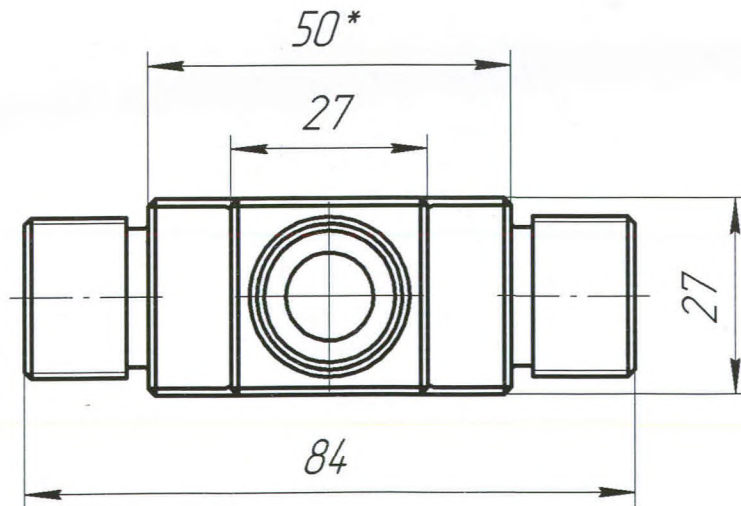
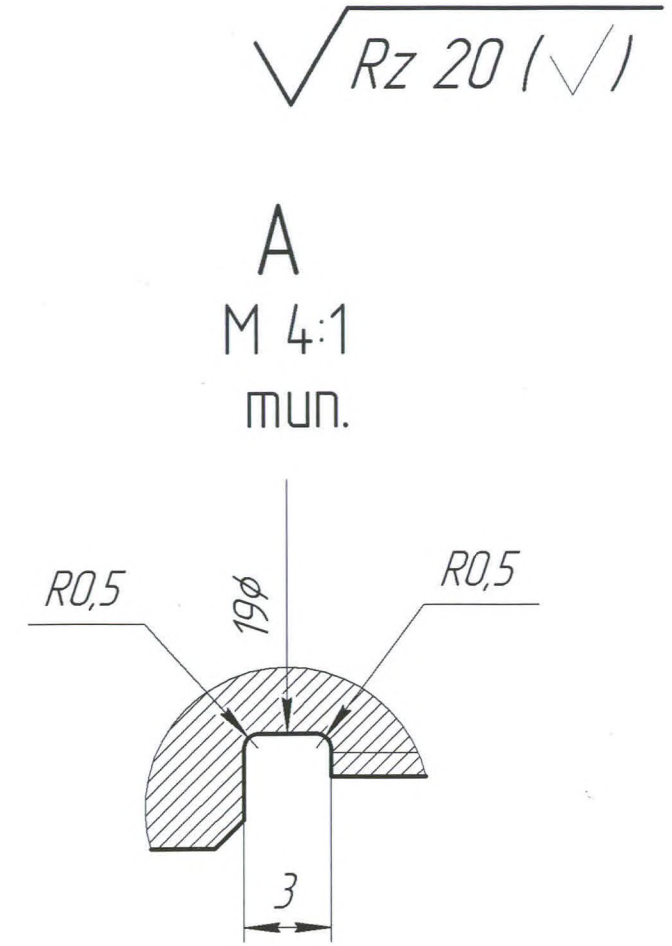
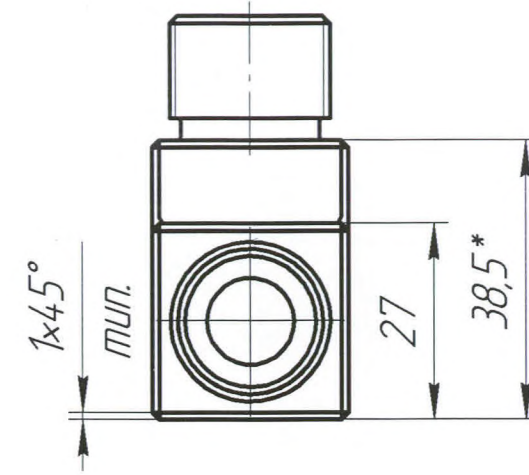
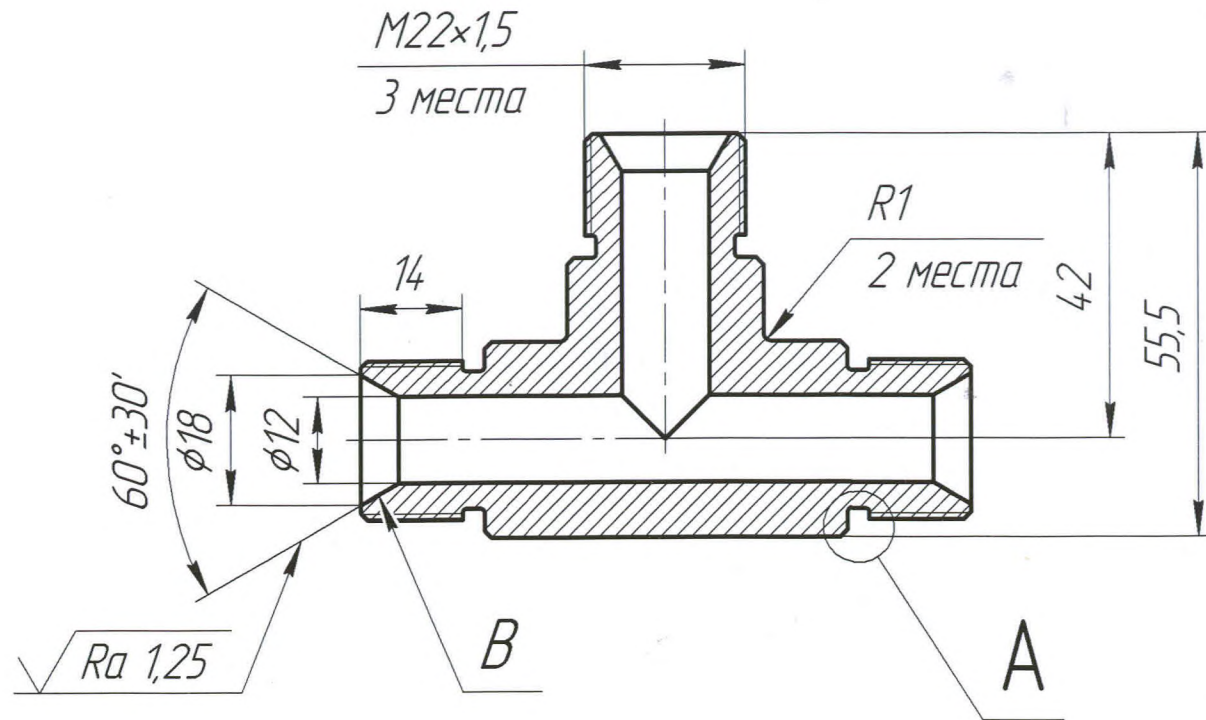

1. HRC 38-40
2. Радиальное биение поверхности В относительно оси резьбы 0,05 мм
3. Неуказанные предельные отклонения по ОСТ 1.00022-80
4. Резьба по ОСТ 1.00010-81

				A.15.01.01A.00.72				
Изм.	Лист	№ докум.	Подп.	Дата	Тройник проходной	Лит.	Масса	Масштаб
Разраб.							0,37	1:1
Пров.						Лист	Листов 1	
Т.контр.								
Н.контр.					Сталь 12X13 ГОСТ 5632-2014			
Утв.								

Копировал

Формат А3